

SUN2000 - Series (100KTL, 110KTL, 125KTL)

Guía rápida

Versión: 10
Número de pieza: 31500DYQ
Fecha: 10/03/2021

HUAWEI TECHNOLOGIES CO., LTD.



AVISO

- La información contenida en este documento se encuentra sujeta a cambios sin previo aviso. Durante la preparación de este documento, hemos hecho todo lo posible para garantizar la precisión de los contenidos. Sin embargo, ninguna declaración, información ni recomendación aquí contenida constituye garantía alguna, ni expresa ni implícita.
- Solo técnicos eléctricos cualificados pueden operar el dispositivo. El personal de operación debe comprender la composición y los principios de operación del sistema de alimentación fotovoltaica conectado a la red eléctrica, así como las normas locales.
- Antes de instalar el dispositivo, lea cuidadosamente el manual del usuario para familiarizarse con la información y las precauciones de seguridad del producto. Huawei no será responsable de ninguna consecuencia ocasionada por el incumplimiento de las normas de almacenamiento, traslado, instalación y operación indicadas en este documento y en el manual del usuario.
- Use herramientas aisladas para instalar el dispositivo. Para su seguridad personal, utilice elementos de protección personal adecuados.

1 Información general

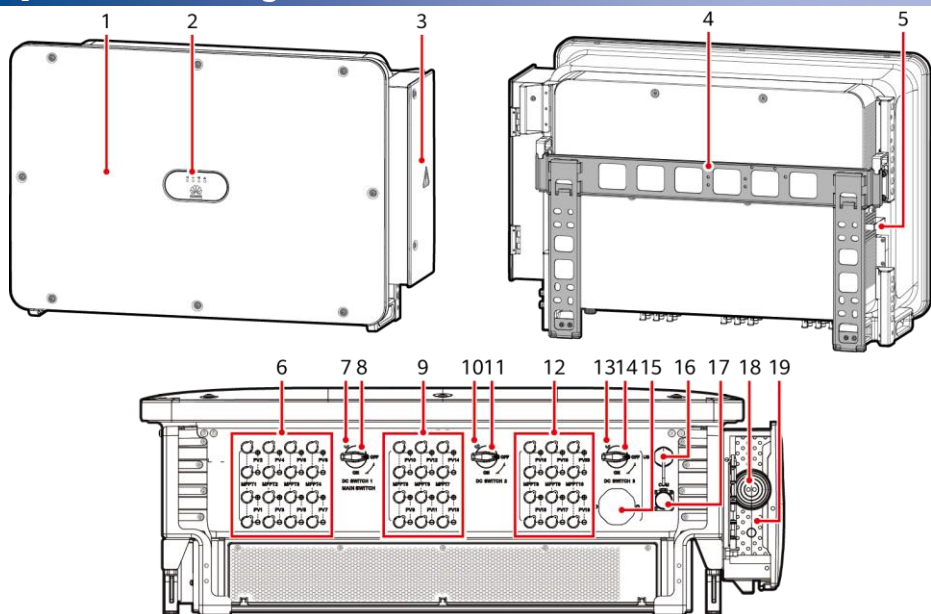

IS12W00010

- | | |
|---|---|
| (1) Panel | (2) Indicadores led |
| (3) Puerta del compartimento de mantenimiento | (4) Ménsula de montaje |
| (5) Bandeja de ventiladores externa | (6) Grupo de bornes de entrada de CC 1 (PV1-PV8, controlado por DC SWITCH 1) |
| (7) (Opcional) Orificio para tornillo para el interruptor de CC 1 | (8) Interruptor de CC 1 (DC SWITCH 1) |
| (9) Grupo de bornes de entrada de CC 2 (PV9-PV14, controlado por DC SWITCH 2) | (10) (Opcional) Orificio para tornillo para el interruptor de CC 2 |
| (11) Interruptor de CC 2 (DC SWITCH 2) | (12) Grupo de bornes de entrada de CC 3 (PV15-PV20, controlado por DC SWITCH 3) |
| (13) (Opcional) Orificio para tornillo para el interruptor de CC 3 | (14) Interruptor de CC 3 (DC SWITCH 3) |
| (15) Válvula de ventilación | (16) Puerto USB (USB) |
| (17) Puerto de comunicaciones (COM) | (18) Orificio para el cable de salida de CA |
| (19) Orificio para el cable de alimentación del sistema de seguimiento | |

2 Requisitos de instalación

Ángulo

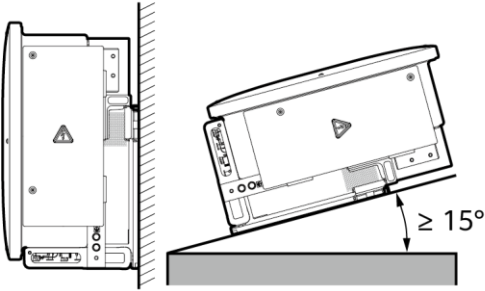

Espacio

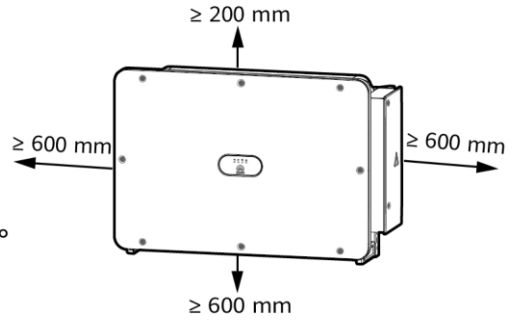

IS12W00009

Recomendación: $600 \text{ mm} \leq \text{Espacio inferior} \leq 730 \text{ mm}$

Dimensiones

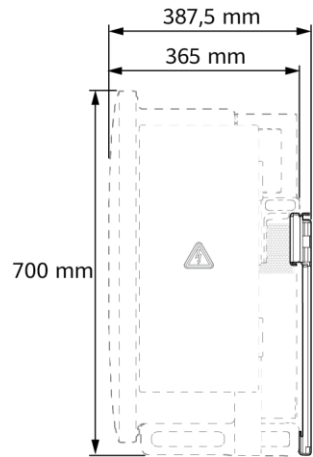
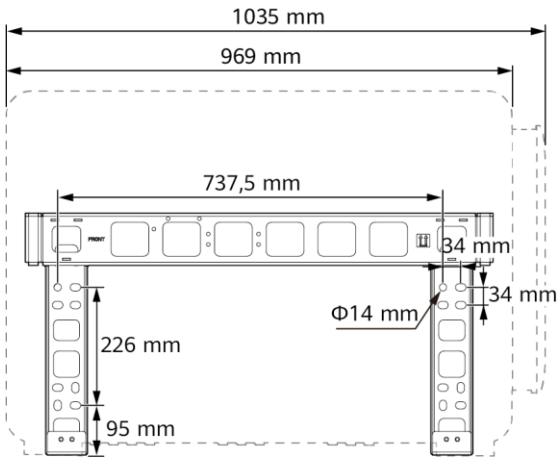

IS12W00011

3 Cómo instalar un inversor

NOTA

- Esta guía rápida describe cómo instalar un inversor en un soporte. Para obtener detalles sobre la instalación en pared, consulte el manual del usuario.
- El inversor viene con anclajes de tornillos M12 x 40. Si la longitud de los anclajes de tornillos no cumple con los requisitos de instalación, prepare sus propios anclajes de tornillos M12 y utilícelos con las tuercas M12 entregadas.
- Antes de instalar la ménsula de montaje, extraiga la llave torx de seguridad y apártela.



IS12W00012

AVISO

Utilice asas para facilitar la instalación. Las asas son opcionales y se entregan por separado. Asegúrese de que las asas estén instaladas de manera segura. Una vez finalizada la instalación, retire las asas y apártelas.

Posición de instalación de las asas durante el transporte

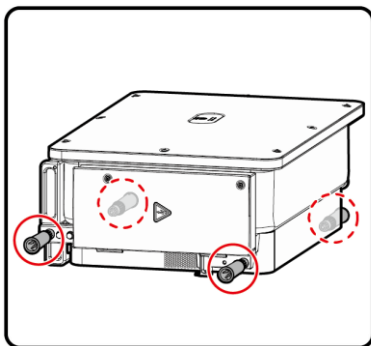

Posición de instalación de las asas durante la instalación

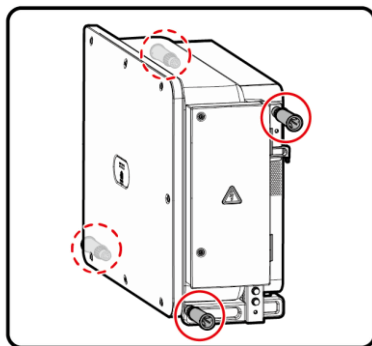

IS12W00013

1. Instale la ménsula de montaje.

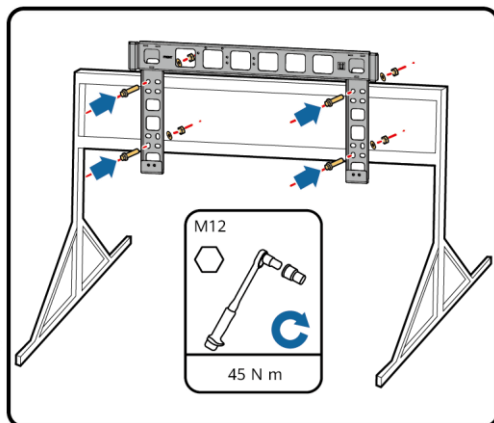
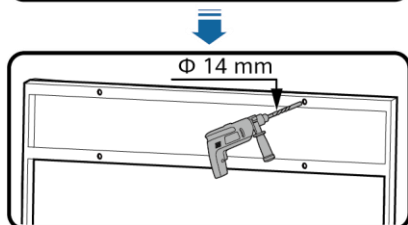
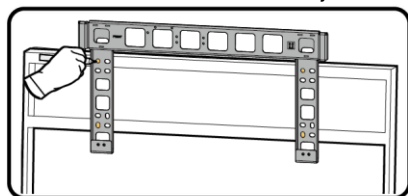

IS12H00001

NOTA

Se recomienda adoptar medidas para evitar la oxidación en las posiciones de perforación de orificios.

2. (Opcional) Instale los tornillos para asegurar los interruptores de CC.

NOTA

- Según las normas australianas, los tornillos de los interruptores de CC se entregan con inversores solares. Los tornillos se utilizan para sujetar interruptores de CC (DC SWITCH 1, DC SWITCH 2 y DC SWITCH 3) y evitar que se enciendan por accidente.
- Para el modelo usado en Australia, realice este paso para cumplir con las normas locales.

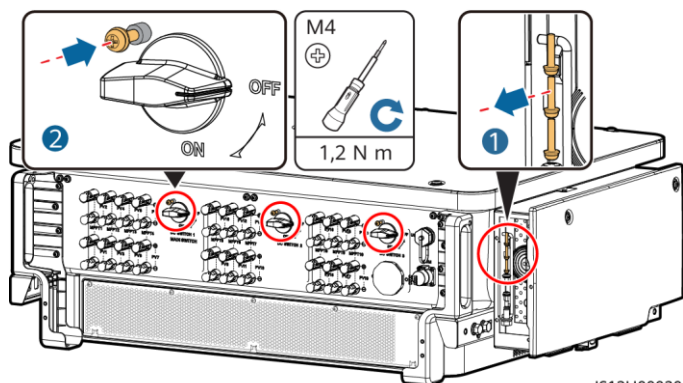

3. Instale el inversor sobre la ménsula de montaje.

4. Ajuste los tornillos torx de seguridad.

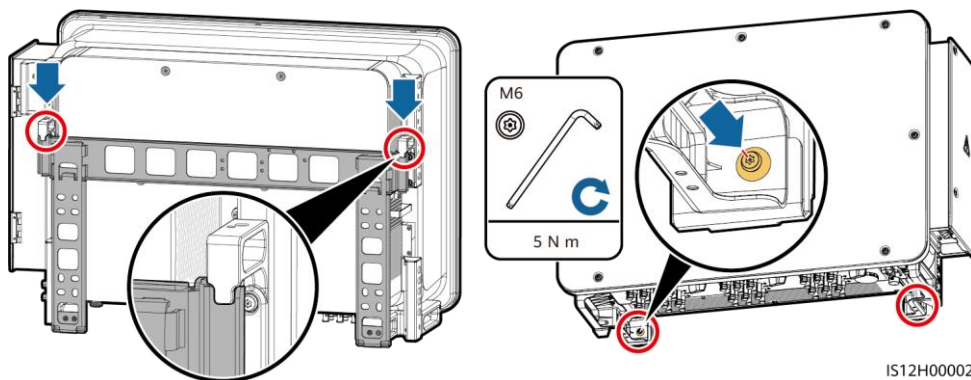

4 Cómo conectar los cables

AVISO

- Conecte los cables de acuerdo con las leyes y normas locales de instalación.
- Para evitar una conexión de cable deficiente por exceso de tensión, deje suficiente holgura antes de conectar los cables a los puertos apropiados.

4.1 Pasos previos

NOTA

- S y S_p son las secciones del conductor de los cables de alimentación de CA y de los cables de tierra, respectivamente.
- El diámetro del cable debe cumplir con los estándares locales para cables.
- Los factores que influyen en la selección de los cables son los siguientes: corriente nominal, tipo de cable, método de enrutamiento, temperatura ambiente y cantidad máxima de pérdidas de líneas deseadas.

Descripción de cables (125KTL), modelo de 3 pines

N.º	Cable	Tipo	Sección del conductor	Diámetro externo
1	Cable de tierra	Cable para exteriores y bornes M10 OT/DT	$S_p \geq S/2$	No aplicable
2	Cable de alimentación del sistema de seguimiento	Cable de cobre de tres conductores para exteriores con protección de dos capas	10 mm ²	15-18 mm
3	Cable de salida de CA (multipolar)	<ul style="list-style-type: none"> • Si conecta un cable de tierra al punto de conexión a tierra del chasis, se recomienda utilizar un cable de tres conductores (L1, L2 y L3) de exteriores y bornes M12 OT/DT (L1, L2 y L3). • Si conecta un cable de tierra al punto de conexión a tierra del compartimento de mantenimiento, no es necesario preparar un cable de tierra, pero se recomienda utilizar un cable de cuatro conductores (L1, L2, L3 y PE) de exteriores, bornes M12 OT/DT (L1, L2 y L3) y bornes M10 OT/DT (PE). 	<ul style="list-style-type: none"> • Cable de cobre – S: 70-240 mm² – $S_p \geq S/2$ • Cable de aleación de aluminio o cable de aluminio recubierto de cobre: – S: 95-240 mm² – $S_p \geq S/2$ 	24-66 mm
	Cable de salida de CA (unifilar)	Se recomienda utilizar un cable unifilar de exteriores y bornes M12 OT/DT.	<ul style="list-style-type: none"> • Cable de cobre – S: 70-240 mm² • Cable de aleación de aluminio o cable de aluminio recubierto de cobre: – S: 95-240 mm² 	14-32 mm
4	Cable de entrada de CC	Cable fotovoltaico que cumple con el estándar de 1100 V	4-6 mm ²	5,5-9 mm
5	Cable de comunicaciones RS485	Cable de par trenzado y blindado para exteriores que cumple con el estándar local	0,25-1 mm ²	<ul style="list-style-type: none"> • Uno o dos cables de comunicación: 4-11 mm • Tres cables de comunicación: 4-8 mm

- El valor de S_p es válido solo si los conductores del cable de tierra y del cable de alimentación de CA son del mismo material. Si los materiales son diferentes, asegúrese de que el conductor del cable de tierra con una sección correcta produzca una conductancia equivalente a la del cable especificado en esta tabla.
- Las especificaciones del cable de tierra están sujetas a esta tabla o se calculan de conformidad con IEC 60364-5-54.

Descripción de cables (100KTL/110KTL), modelo de 4 pines

N.º	Cable	Tipo	Sección del conductor	Diámetro externo
1	Cable de tierra	Cable para exteriores y terminal M10 OT/DT	$S_p \geq S/2$	No aplicable
2	Cable de alimentación del sistema de seguimiento	Cable de cobre de tres conductores para exteriores con protección de dos capas	10 mm ²	15-18 mm
3	Cable de salida de CA (multipolar)	<ul style="list-style-type: none"> • Si conecta un cable de tierra al punto de conexión a tierra del chasis y no se utiliza el conductor neutro, se recomienda utilizar un cable de tres conductores (L1, L2 y L3) de exteriores y bornes M12 OT/DT (L1, L2 y L3). • Si conecta un cable de tierra al punto de conexión a tierra del compartimento de mantenimiento y no se utiliza el conductor neutro, se recomienda utilizar un cable de cuatro conductores (L1, L2, L3 y PE) de exteriores, bornes M12 OT/DT (L1, L2 y L3) y bornes M10 OT/DT (PE). • Si conecta un cable de tierra al punto de conexión a tierra del chasis y se utiliza el conductor neutro, se recomienda utilizar un cable de cuatro conductores (L1, L2, L3 y N) de exteriores y bornes M12 OT/DT (L1, L2, L3 y N). • Si conecta un cable de tierra al punto de conexión a tierra del compartimento de mantenimiento y se utiliza el conductor neutro, se recomienda utilizar un cable de cinco conductores (L1, L2, L3, N y PE) de exteriores, bornes M12 OT/DT (L1, L2, L3 y N) y bornes M10 OT/DT (PE). 	<ul style="list-style-type: none"> • Cable de cobre <ul style="list-style-type: none"> - S: 70-240 mm² - $S_p \geq S/2$ • Cable de aleación de aluminio o cable de aluminio recubierto de cobre: <ul style="list-style-type: none"> - S: 95-240 mm² - $S_p \geq S/2$ 	24-66 mm
	Cable de salida de CA (unifilar)	Se recomienda utilizar un cable unifilar de exteriores y bornes M12 OT/DT.	<ul style="list-style-type: none"> • Cable de cobre <ul style="list-style-type: none"> - S: 70-240 mm² • Cable de aleación de aluminio o cable de aluminio recubierto de cobre: <ul style="list-style-type: none"> - S: 95-240 mm² 	14-32 mm
4	Cable de entrada de CC	Cable fotovoltaico que cumple con el estándar de 1100 V	4-6 mm ²	5,5-9 mm
5	Cable de comunicaciones RS485	Cable de par trenzado y blindado para exteriores que cumple con el estándar local	0,25-1 mm ²	<ul style="list-style-type: none"> • Uno o dos cables de comunicación: 4-11 mm • Tres cables de comunicación: 4-8 mm
<ul style="list-style-type: none"> • El valor de S_p es válido solo si los conductores del cable de tierra y del cable de alimentación de CA son del mismo material. Si los materiales son diferentes, asegúrese de que el conductor del cable de tierra con una sección correcta produzca una conductancia equivalente a la del cable especificado en esta tabla. • Las especificaciones del cable de tierra están sujetas a esta tabla o se calculan de conformidad con IEC 60364-5-54. 				

4.2 Cómo instalar un cable de tierra

NOTA

- Se recomienda conectar el cable de tierra del inversor a un punto de puesta a tierra cercano. Conecte los puntos de puesta a tierra de todos los inversores a la misma matriz para garantizar conexiones equipotenciales para los cables de tierra.
- Para mejorar la resistencia a la corrosión de un borne de tierra, se recomienda aplicarle gel de sílice o pintarlo después de conectar el cable de tierra.

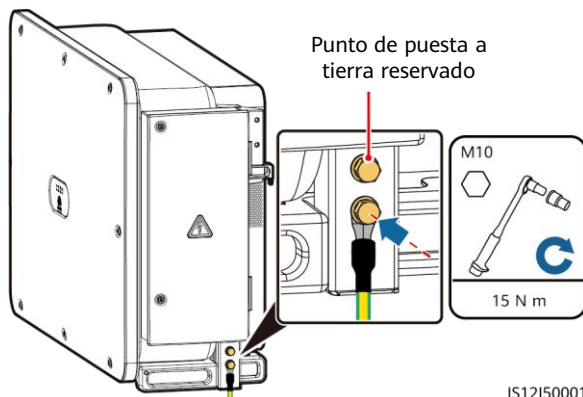

IS12I50001

4.3 Cómo abrir la puerta del compartimento de mantenimiento

ADVERTENCIA

- No abra el panel del inversor.
- Antes de abrir la puerta del compartimento de mantenimiento, apague el interruptor de salida de CA downstream y los tres interruptores de CC de la parte inferior.
- No abra la puerta del compartimento durante días de lluvia o nieve. Si tiene que hacerlo, adopte medidas de protección para evitar la entrada de lluvia o nieve en el compartimento de mantenimiento.
- No deje tornillos sin usar en el compartimento de mantenimiento.

1. Afloje los tornillos de la puerta del compartimento de mantenimiento.
2. Abra la puerta del compartimento de mantenimiento y ajuste la barra de soporte.

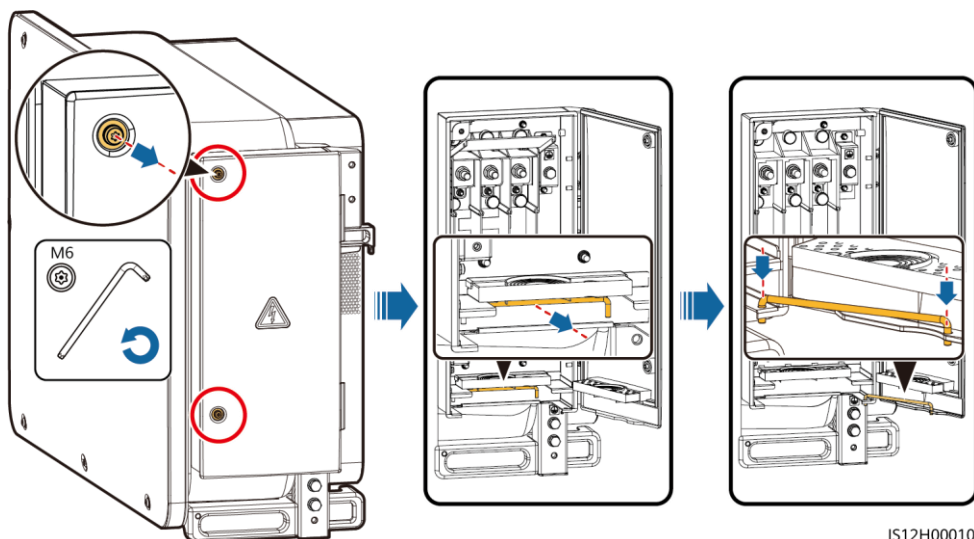

IS12H00010

3. Extraiga los accesorios y apártelos.

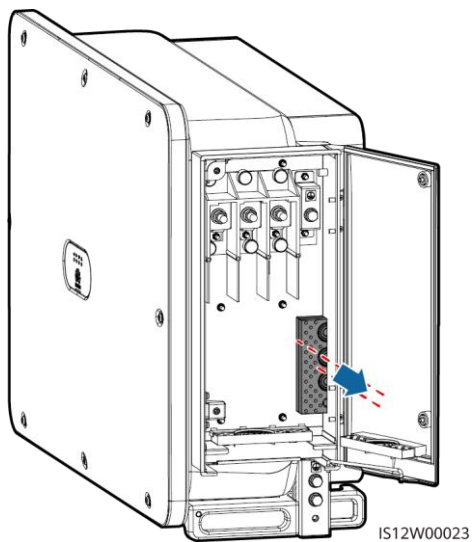

4. Seleccione un módulo de engaste de acuerdo con el tipo de cable de salida de CA.

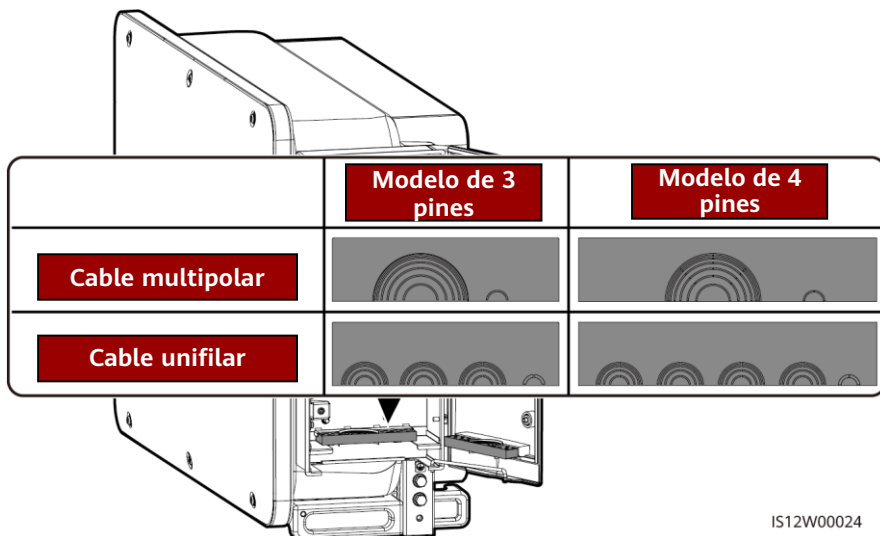

4.4 Cómo extraer los anillos de goma del módulo de engaste

Utilice tijeras para cortar las juntas de los anillos de goma y retirarlos. Todos los anillos de goma se retiran de la misma manera.

AVISO

Retire los anillos de goma correspondientes estrictamente de acuerdo con el diámetro del cable y asegúrese de que el módulo de engaste no esté dañado. De lo contrario, el nivel de protección del inversor se verá afectado.

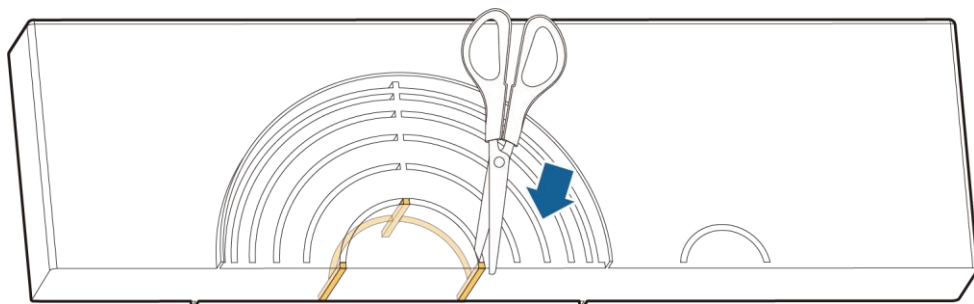

IS06H00106

4.5 (Opcional) Cómo instalar el cable de alimentación del sistema de seguimiento

AVISO

- El sistema de seguimiento debe contar con un dispositivo o componente de protección contra sobrecorriente. La longitud del cable entre el borne del cable de alimentación y el dispositivo o el componente de protección contra sobrecorriente debe ser inferior o igual a 2,5 m.
- El sistema de seguimiento debe ser alimentado por una red eléctrica de CA trifásica.
- Mantenga los elementos inflamables alejados del cable de alimentación.
- El cable de alimentación debe estar protegido con un conducto para evitar cortocircuitos causados por daños en la capa de aislamiento.

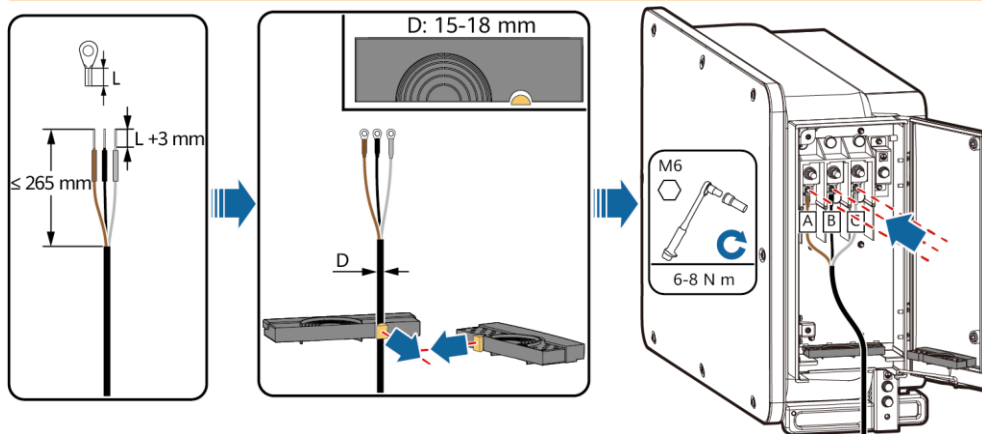

IS12I20002

4.6 Cómo instalar el cable de salida de CA

AVISO

- Esta sección describe cómo instalar un cable de salida de CA para el modelo de 3 pines
- El diámetro externo del cable puede medirse utilizando la etiqueta de la regla del compartimento de mantenimiento.
- Asegúrese de que el cable de salida de CA esté sujetado. Si no lo está, es posible que el inversor no funcione correctamente o que se dañe la regleta de conexión a causa de problemas tales como el sobrecalentamiento.
- El cable de tierra debe quedar lo suficientemente holgado para asegurarse de que el último cable que soporta la fuerza sea el cable de tierra cuando el cable de salida de CA soporta la fuerza de tracción por fuerza mayor.
- Si se pierde un tornillo de la puerta del compartimento de mantenimiento, tome el tornillo de recambio de la bolsa de accesorios que se encuentra en la parte inferior del compartimento de mantenimiento.

Método de conexión multipolar

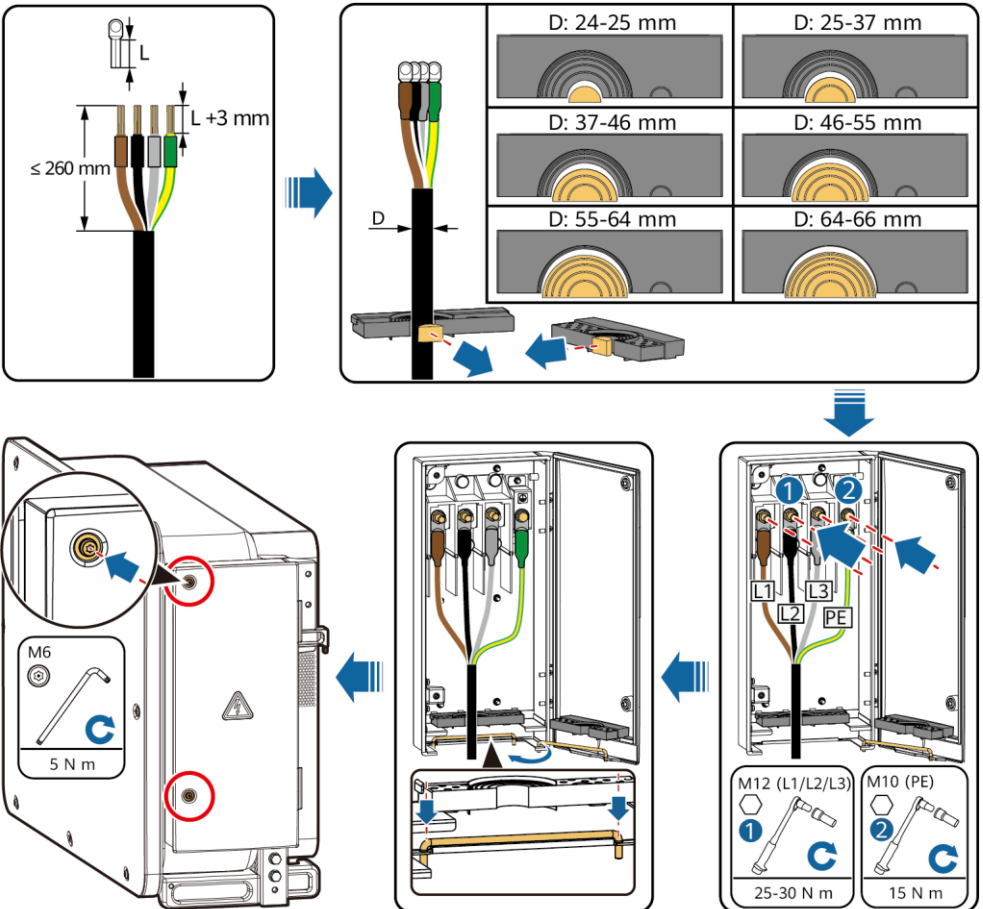

Método de conexión unifilar

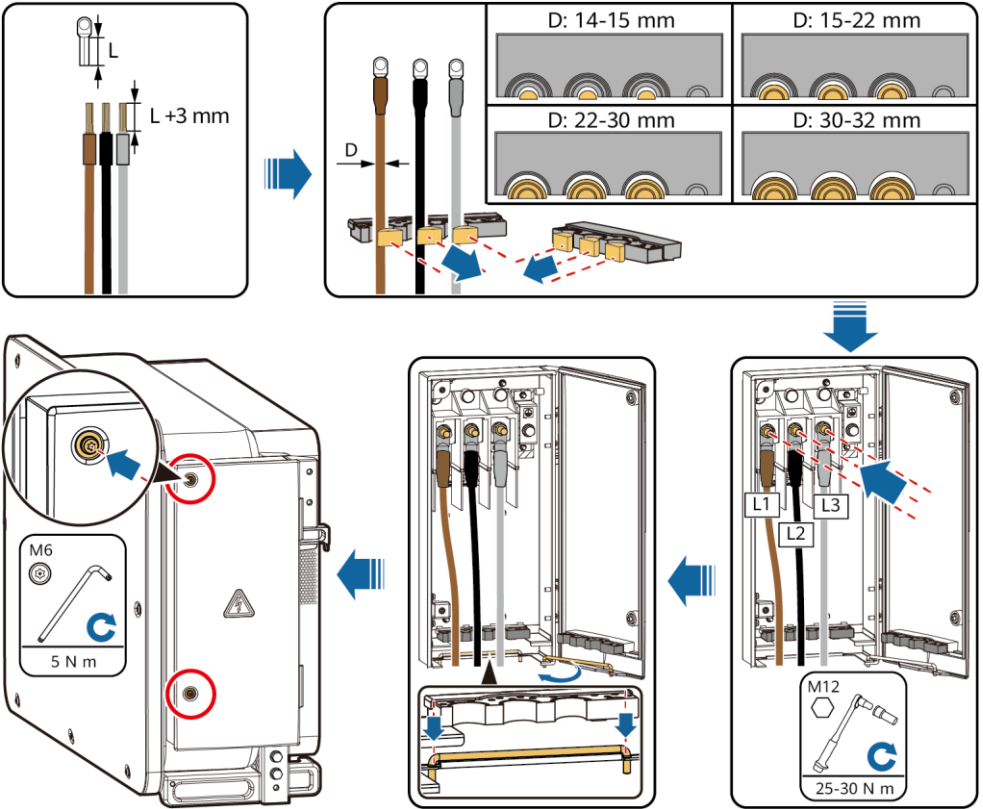

IS12I20004

Conexiones de cables (125KTL), modelo de 3 pines

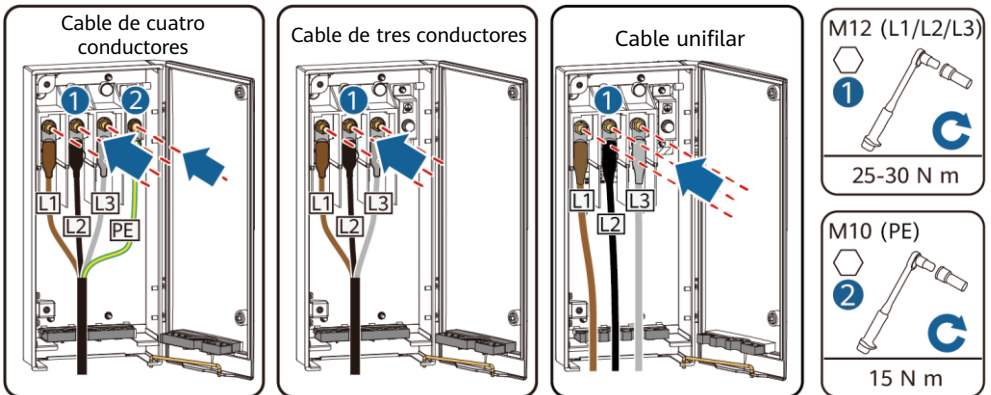

IS12I20007

Conexiones de cables (100KTL/110KTL), modelo de 4 pines

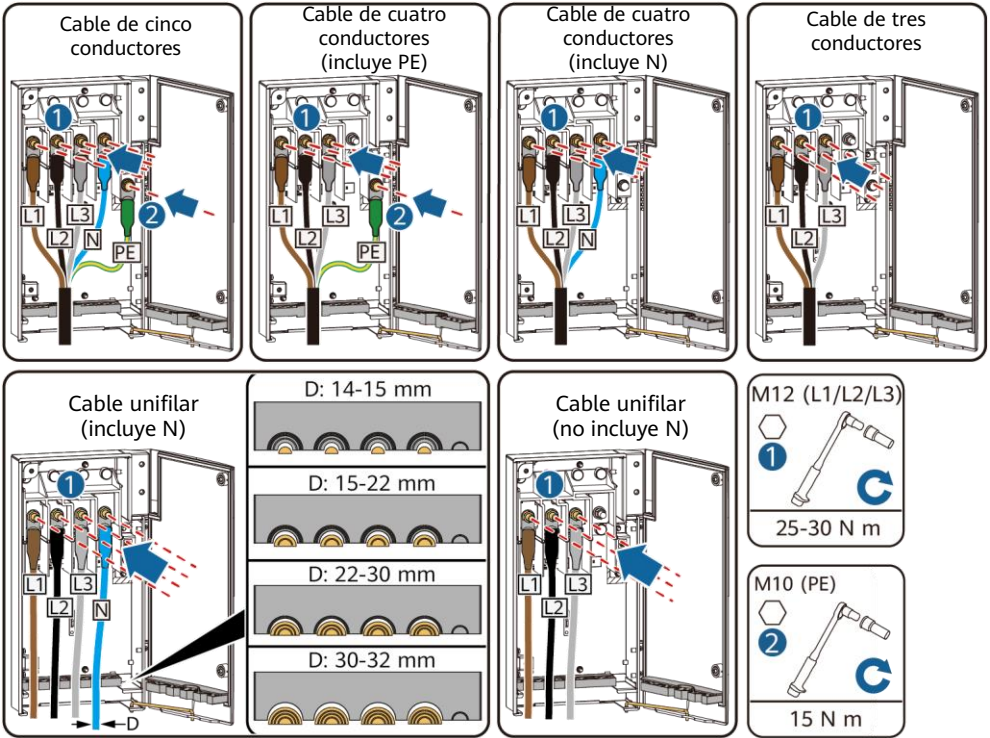

IS12I20008

4.7 Cómo instalar cables de entrada de CC

Selección de los bornes de entrada de CC

Cuando las entradas de CC no están completamente configuradas, los bornes de entrada de CC deberán cumplir con los siguientes requisitos:

1. Distribuya uniformemente los cables de entrada de CC entre los bornes de entrada de CC controlados por los tres interruptores de CC. Se prefiere el DC SWITCH 1.
2. Maximice la cantidad de circuitos de MPPT conectados.

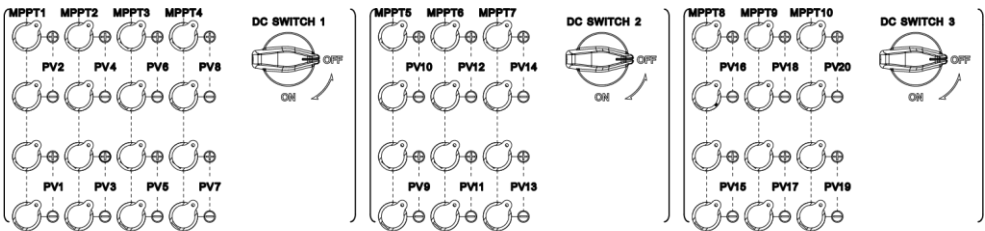

IS12W00020

⚠️ ADVERTENCIA

Asegúrese de que la salida del módulo fotovoltaico esté bien aislada con respecto a la tierra.

Descripción del cableado de conectores en Y

AVISO

- Se pueden comprar los conectores en forma de Y desde Huawei o los fabricantes de acuerdo con los siguientes modelos recomendados: Si la corriente nominal del fusible del conector en forma de Y es de 15 A, el modelo recomendado es 904095944 (Luxshare) o A040959443039 (Comlink); si el corriente nominal del fusible del conector en forma de Y es de 20 A, el modelo recomendado es 904095945 (Luxshare) o A040959453039 (Comlink).
- Al conectar los cables a los conectores en forma de Y, asegúrese de que los conectores que se emparejarán se adapten entre sí y que sean del mismo fabricante. De lo contrario, la resistencia de contacto de los conectores puede exceder el valor permitido. En este caso, los conectores se pueden calentar y oxidar, lo que causará fallos.
- Asegúrese de que las tuercas de bloqueo de todos los conectores estén apretadas.
- No ate más de tres cajas de fusibles juntas. De lo contrario, los fusibles y sus cajas se dañarían por sobrecalentamiento. Se recomienda reservar una distancia de 10 mm o más entre las cajas de fusibles. Y no las ate con otros conductores emisores de calor.

Reglas para el guiado de cables:

1. El polo PV+ del lado de las cadenas debe conectarse al polo PV+ del SUN2000, mientras que el polo PV- del lado de las cadenas debe conectarse al polo PV- del lado del SUN2000.
2. Conecte de manera preferencial y uniforme los conectores en forma de Y a los MPPT controlados por los interruptores DC SWITCH 2 o DC SWITCH 3.

Solución de conectores de derivación en Y

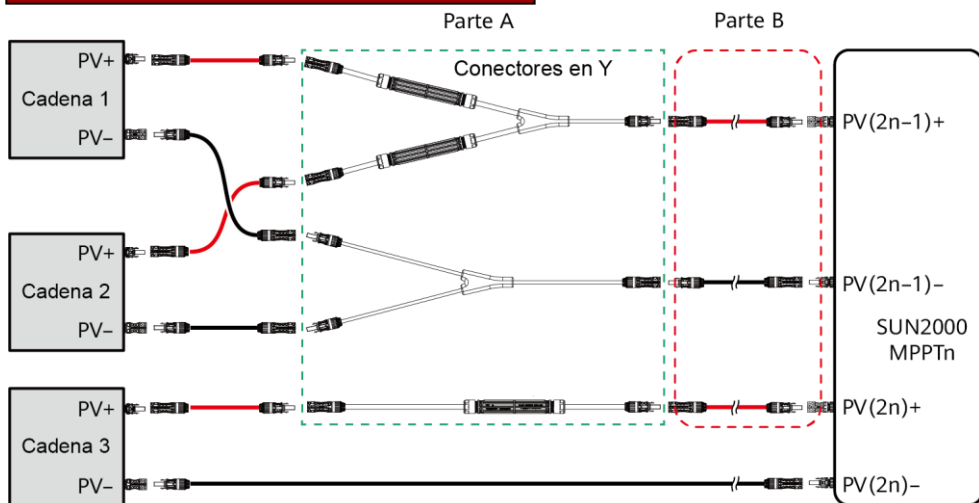

Caso	Modelo de conector de derivación en Y (parte A)	Descripción de la conexión
Conexión de conectores de derivación en Y a las cadenas FV (recomendada)	Todos los modelos	Utilice los bornes de CC entregados con los SUN2000 para conectar la parte B a los SUN2000.
Conexión de conectores de derivación en Y al SUN2000	Modelos recomendados por Huawei	La parte A se puede conectar al SUN2000 directamente; la parte B no es necesaria.
	Otros modelos	Para asegurarse de que los bornes de la parte A coincidan con los bornes de CC del SUN2000, se debe conectar la parte B a la parte A del SUN2000. Utilice los bornes de CC entregados con el SUN2000 para conectar la parte B a dicho equipo.

AVISO

- Se recomienda que los conectores de derivación en Y se conecten desde el lado de las cadenas FV y que se aten a los seguidores FV.
- Los terminales de entrada de CC del inversor solar son propensos a dañarse por tensión. Cuando los conectores en forma de Y están conectados al inversor solar, ate y asegúrelos para evitar que los terminales de entrada de CC sufran fuerza.
- No coloque el arnés de conector en forma de Y en el suelo. Se debe reservar una distancia segura entre el arnés de conector en forma de Y y el suelo para evitar los impactos al arnés causados por agua en el suelo.

Solución de amarre recomendada:

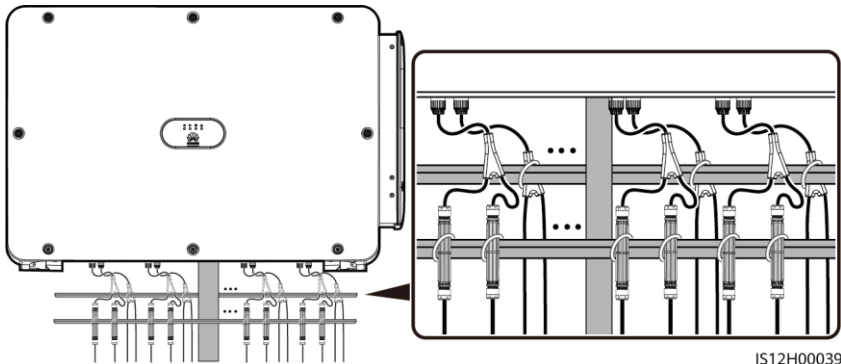

Cómo instalar un cable de entrada de CC

AVISO

1. Utilice los contactos metálicos Staubli MC4 positivos y negativos y los conectores de CC suministrados con el inversor. El uso de otros contactos metálicos positivos y negativos y de otros conectores de CC puede tener graves consecuencias. Los daños provocados al dispositivo no están cubiertos por ninguna garantía.
2. Antes de conectar los cables de entrada de CC, etiquete las polaridades respectivas para asegurarse de que los cables se conecten de forma correcta. De lo contrario, el inversor podría sufrir daños.
3. Mida la tensión de la entrada de CC usando un multímetro configurado en la posición de CC. Si la tensión es un valor negativo, la polaridad de entrada de CC es incorrecta. Corrija la polaridad. Si la tensión es superior a 1100 V, hay demasiados módulos fotovoltaicos configurados en el mismo string. Retire algunos módulos fotovoltaicos.
4. Si el cable de entrada de CC está conectado de manera inversa y los interruptores de CC están activados (ON), no realice ninguna operación en los interruptores ni en los conectores positivos y negativos. Si lo hace, el dispositivo puede dañarse. Los daños provocados al dispositivo no están cubiertos por ninguna garantía. Espere hasta la noche cuando disminuye la radiación solar y la corriente del string se reduce a un valor inferior a 0,5 A. Apague los tres interruptores de CC, y corrija la conexión de los conectores positivos y negativos.

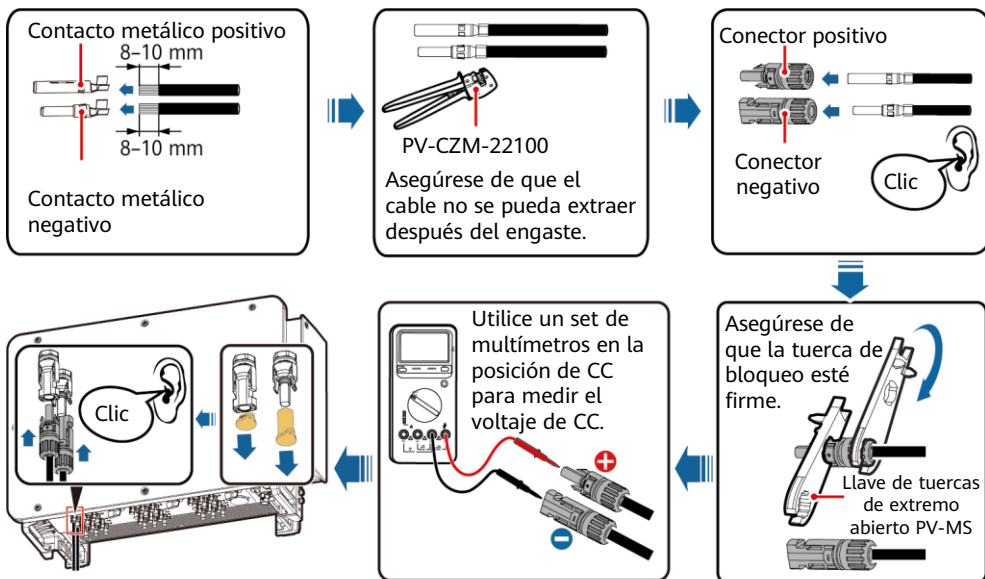

IS12I30001

4.8 Cómo instalar el cable de comunicación RS485

AVISO

- El inversor admite el modo de comunicación RS485 y el modo de comunicación por MBUS. Si se utiliza el modo de comunicación por MBUS, no necesitará conectar el cable de comunicación al puerto RS485-1.
- Esta sección describe cómo conectar los tres cables de comunicación.
- Cuando instale cables de comunicación, sepárelos de los cables de alimentación para evitar que se vean afectadas las comunicaciones.

Definición de pines y puertos de comunicación

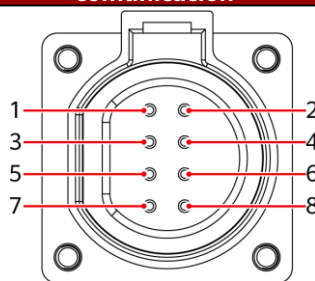

IS05W00024

Puerto	Pin	Definición	Pin	Definición	Descripción
RS485-1	1	RS485A IN, señal diferencial RS485 de signo positivo	2	RS485A OUT, señal diferencial RS485 de signo positivo	Se utiliza para conectar los inversores en cascada o para conectarse a dispositivos tales como el SmartLogger.
	3	RS485B IN, señal diferencial RS485 con signo negativo	4	RS485B OUT, señal diferencial RS485 con signo negativo	
Puesta a tierra de protección	5	PE, puesta a tierra de protección	6	PE, puesta a tierra de protección	No aplicable
RS485-2	7	RS485A, señal diferencial RS485 con signo positivo	8	RS485B, señal diferencial RS485 con signo negativo	Se utiliza para conectarse a dispositivos secundarios RS485.

**Cómo conectar los cables de comunicación RS485
(tapón de goma con cuatro orificios de 4-8 mm)**

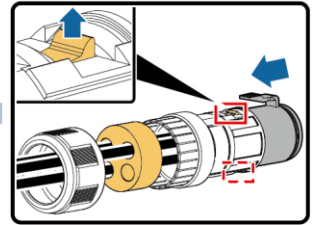
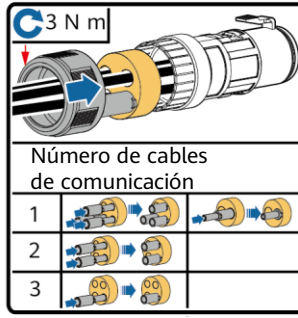
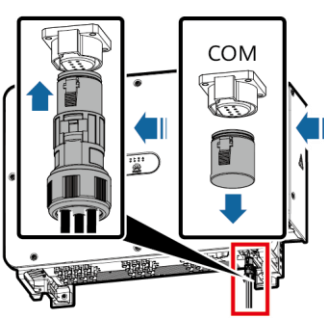
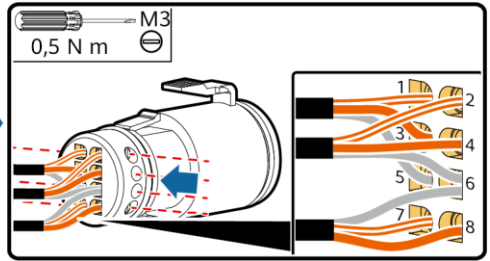
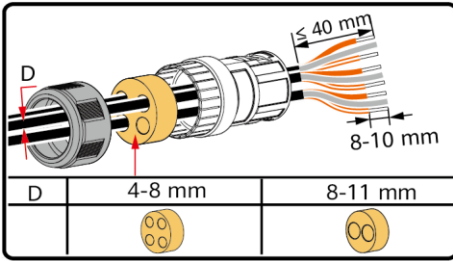

IS12140003

**Cómo conectar los cables de comunicación RS485
(tapón de goma con dos o tres orificios de 4-8 mm)**

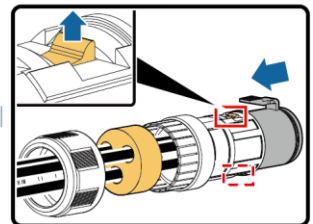
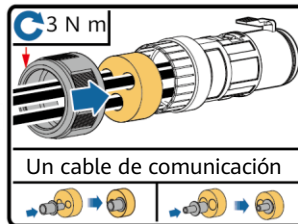
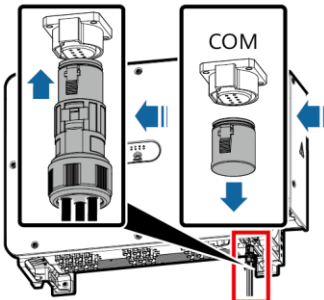
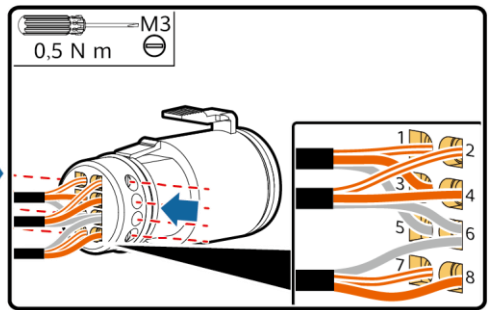
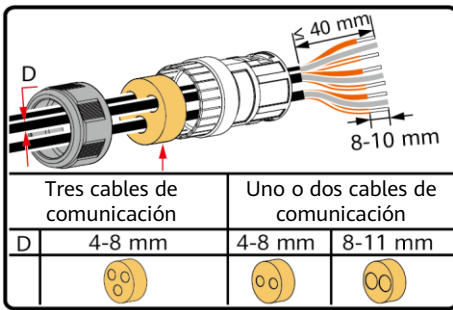

IS12140001

5 Verificación de la instalación

N.º	Criterio de aceptación
1	El inversor debe estar instalado de forma correcta y firme.
2	Los interruptores de CC y el interruptor de CA downstream correspondiente están en la posición OFF.
3	Todos los cables están conectados de forma correcta y firme.
4	Los bornes y los puertos no utilizados están bloqueados con tapones herméticos.
5	El espacio de instalación es adecuado y el entorno de instalación está limpio y prolijo.
6	La puerta del compartimento de mantenimiento está cerrada y asegurada.





6 Cómo encender el sistema

AVISO

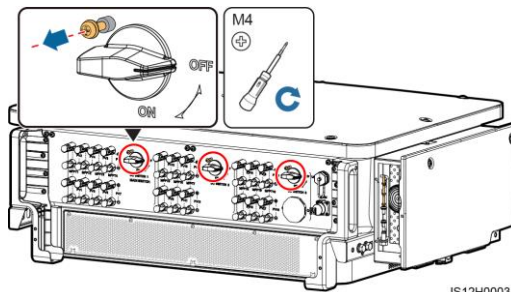
Antes de encender el interruptor de CA que se encuentra entre el inversor y la red eléctrica, use un multímetro configurado en la posición de CA para comprobar que la tensión de CA esté dentro del rango especificado.

1. Encienda el interruptor de CA que se encuentra entre el inversor y la red eléctrica.
2. (Opcional) Retire los tornillos que sujetan el DC SWITCH 1, el DC SWITCH 2 y el DC SWITCH 3 y guarde los tornillos correctamente para el mantenimiento de apagado más tarde.
3. Coloque el DC SWITCH 1 (INTERRUPTOR PRINCIPAL), que se encuentra en la parte inferior del inversor, en posición ON.
4. Compruebe el estado del indicador de conexión. Si es de color verde sin parpadear, configure el DC SWITCH 2 y el DC SWITCH 3 en ON.
5. Observe los indicadores led para comprobar el estado de funcionamiento del inversor.



Indicador	Estado (Parpadea rápidamente: Encendido durante 0,2 segundos y apagado durante 0,2 segundos; Parpadea lentamente: Encendido durante 1 segundo y apagado durante 1 segundo)		Descripción
Indicador de conexión fotovoltaica 	Verde sin parpadear		Al menos, un string está conectado correctamente, y el voltaje de entrada de CC del circuito MPPT correspondiente es de, al menos, 200 V.
	Verde intermitente (rápido)		Si el indicador de alarma/mantenimiento es rojo, se ha generado un fallo del entorno en el lado de la CC del inversor.
	Apagado		El inversor se desconecta de todas los strings o la tensión de entrada de CC de todos los circuitos MPPT es inferior a 200 V.
Indicador de conexión a la red eléctrica 	Verde sin parpadear		El inversor está en modo de conexión a la red eléctrica.
	Verde intermitente (rápido)		Si el indicador de alarma/mantenimiento es rojo, se ha generado un fallo del entorno en el lado de CA del inversor.
	Apagado		El inversor no está en modo de conexión a la red eléctrica.
Indicador de comunicaciones 	Verde intermitente (rápido)		El inversor recibe datos de comunicación de forma normal.
	Apagado		El inversor no ha recibido datos de comunicación durante 10 segundos.
Indicador de alarma/mantenimiento 	Estado de la alarma	Rojo sin parpadear	Se ha generado una alarma grave. <ul style="list-style-type: none"> • Si el indicador de conexión fotovoltaica o el indicador de conexión a la red eléctrica parpadean en verde de forma rápida, solucione los fallos del entorno de CC o CA según las instrucciones de la aplicación SUN2000. • Si tanto el indicador de conexión fotovoltaica como el indicador de conexión a la red eléctrica no parpadean en verde de forma rápida, reemplace los componentes o el inversor según las instrucciones de la aplicación SUN2000.
		Verde intermitente (rápido)	Se ha generado una alarma menor.
		Rojo intermitente (lento)	Se ha generado una alarma de advertencia.
	Estado de mantenimiento local	Verde sin parpadear	El mantenimiento local ha sido satisfactorio.
		Verde intermitente (rápido)	Ha ocurrido un error de mantenimiento local.
		Verde intermitente (lento)	En mantenimiento local o apagado a través de un comando.

7 Puesta en servicio

NOTA

- La aplicación FusionSolar se recomienda cuando el inversor solar está conectado al sistema de gestión de la solución inteligente de celdas fotovoltaicas FusionSolar. La aplicación SUN2000 se recomienda cuando el inversor solar está conectado a otros sistemas de gestión.
- La aplicación FusionSolar o SUN2000 se comunica con el inversor solar a través del módulo WLAN, el módulo Bluetooth o el cable de datos USB para ofrecer funciones, como consulta de alarmas, ajustes de parámetros y mantenimiento de rutina.
- Acceda a la tienda de aplicaciones de Huawei (<http://appstore.huawei.com>), busque FusionSolar o SUN2000 y descargue el paquete de instalación de la aplicación.

Caso en que los inversores solares están conectados al sistema de gestión de la solución Inteligente de celdas fotovoltaicas FusionSolar

1. Habilite la red pública del teléfono móvil, abra la aplicación FusionSolar, inicie sesión en intl.fusionsolar.huawei.com como cuenta de instalador y seleccione **Mi > Puesta en servicio del dispositivo**. A continuación, escanee el código QR del módulo WLAN o el código de barras del módulo Bluetooth, o conecte un cable de datos USB, un módulo Bluetooth o un módulo WLAN al puerto USB del inversor para desplegar la comunicación entre el inversor y la aplicación.
2. Seleccione **Usuario avanz** e introduzca la contraseña de inicio de sesión.
3. Pulse **Acceder** y acceda a la pantalla **Ajustes rápidos** o a la pantalla del menú de funciones.

Caso en el que los inversores solares están conectados a otros sistemas de gestión

1. Abra la aplicación SUN2000, escanee el código QR del módulo WLAN o el código de barras del módulo Bluetooth, o conecte un cable de datos USB, un módulo Bluetooth o un módulo WLAN al puerto USB del inversor para desplegar la comunicación entre el inversor y la aplicación.
2. Seleccione **Usuario avanz** e introduzca la contraseña de inicio de sesión.
3. Pulse **Acceder** y acceda a la pantalla **Ajustes rápidos** o a la pantalla del menú de funciones.

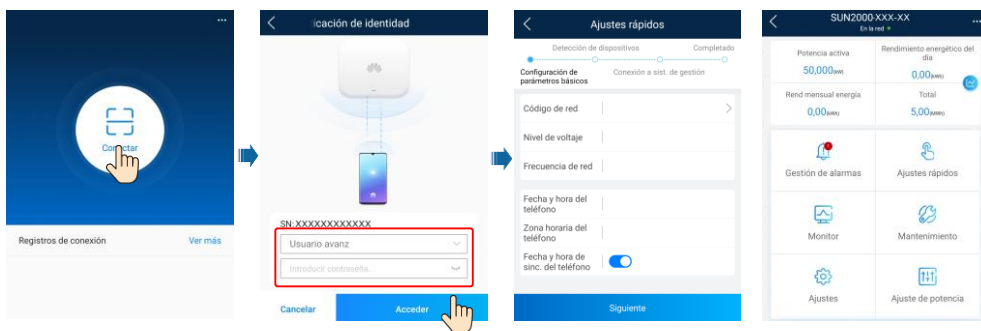

AVISO

- Las capturas incluidas en este documento corresponden a la versión 2.5.7 de la aplicación FusionSolar (esta aplicación solo se encuentra disponible en teléfonos Android en este momento).
- Las capturas incluidas en este documento corresponden a la versión 3.2.00.003 de la aplicación SUN2000 (esta aplicación solo se encuentra disponible en teléfonos Android en este momento).
- Cuando se utiliza la conexión WLAN, el nombre inicial de la zona WLAN es **Adapter-WLAN module SN** y la contraseña inicial es **Changeme**.
- La contraseña inicial para iniciar sesión en la aplicación para el **Usuario común, Usuario avanzado y Usuario especial** es **00000a**.
- Use la contraseña inicial para el primer encendido y cámbiela inmediatamente después de iniciar sesión. Para garantizar la seguridad de la cuenta, cambie la contraseña periódicamente y no olvide la contraseña nueva. Si no cambia la contraseña inicial, es posible que se revele la contraseña. Si la contraseña no se cambia durante un periodo prolongado, es posible que se la roben o la descifren. Si se pierde la contraseña, no se podrá acceder a los dispositivos. En estos casos, el usuario es responsable de cualquier pérdida ocasionada a la planta de celdas fotovoltaicas.
- Configure el código de red eléctrica correcto en función del caso y el área de aplicación del inversor solar.

NOTA

Para obtener información detallada sobre las operaciones de la aplicación SUN2000 y la aplicación FusionSolar, consulte la *Guía rápida de la aplicación FusionSolar*. Puede descargar la referencia escaneando el código QR que se encuentra a la derecha.



Huawei Technologies Co., Ltd.
Huawei Industrial Base, Bantian, Longgang
Shenzhen 518129 People's Republic of China
solar.huawei.com